



**Mercedes-Benz Actros 2548 L 6x2 Actros 2548 L 6x2, Retarder, Liftachse, StreamSpace, 2-Seiten-Getreidekipper**

**Preis (brutto):** 45.101,00 €

**Gesetzl. MwSt. 19%:** 7.201,00 €

**Preis (netto):** 37.900,00 €

**Details:**

<b>Referenz Nr</b>	<b>84527</b>
Standort	Bovenden
Marke	Mercedes-Benz
Modell / Typ	Actros 2548 L 6x2, Retarder, Liftachse, StreamSpace, 2-Seiten-Getreidekipper
Erstzulassung	14.10.2014
Abgelesener Tachostand	697.050 km
Getriebe	Automatik
Karosserieform	Getreidekipper
Motor / Euronorm	350 kW (476 PS) / Euro 6
Hubraum	12.809 ccm <sup>3</sup>
TüV	11/2022
Farbe	Rot/Silber
Radstand	4.000 mm

**Gassmann GmbH Bovenden**

Alte Bundesstr. 48  
37120 Bovenden

Tel.: +49 (0) 551 - 82020  
Fax: +49 (0) 551 - 82285  
E-Mail: [info@gassmann-cars.de](mailto:info@gassmann-cars.de)

Gassmann GmbH, 2026

Dieses Angebot ist unverbindlich. Irrtum und Zwischenverkauf vorbehalten.

<sup>1</sup>Die angegebenen Werte wurden nach dem vorgeschriebenen Messverfahren ermittelt. Es handelt sich um die "NEFZ-CO<sub>2</sub>-Werte" i.S.v. Art. 2 Nr. 1 Durchführungsverordnung (EU) 2017/1153. Die Kraftstoffverbrauchswerte wurden auf Basis dieser Werte errechnet. Der Stromverbrauch wurde auf der Grundlage der VO 692/2008/EG ermittelt."

<sup>2</sup>Die angegebenen Werte wurden nach dem vorgeschriebenen Messverfahren ermittelt. Es handelt sich um "WLTP-CO<sub>2</sub>-Werte" i.S.v. Art. 2 Nr. 3 Durchführungsverordnung (EU) 2017/1153. Die Kraftstoffverbrauchswerte wurden auf Basis dieser Werte errechnet. Der Stromverbrauch wurde auf der Grundlage der VO 692/2008/EG ermittelt.

**Beschreibung der CO<sub>2</sub>- und Verbrauchsangaben:** Die Angaben beziehen sich nicht auf ein einzelnes Fahrzeug und sind nicht Bestandteil des Angebots, sondern dienen allein Vergleichszwecken zwischen verschiedenen Fahrzeugtypen. Die Werte variieren in Abhängigkeit der gewählten Sonderausstattungen.

**Hinweis auf den DAT Leitfaden:** Weitere Informationen zum offiziellen Kraftstoffverbrauch und den offiziellen spezifischen CO<sub>2</sub>-Emissionen neuer Personenkraftwagen können dem "Leitfaden über den Kraftstoffverbrauch, die CO<sub>2</sub>-Emissionen und den Stromverbrauch neuer Personenkraftwagen" entnommen werden, der an allen Verkaufsstellen und bei der Deutschen Automobil Treuhand GmbH (<https://www.dat.de/co2>) unentgeltlich erhältlich ist.



Zul. Gesamtgewicht	26.000 kg
Nutzlast	14.843 kg
Aufbaumaße	5.200 x 2.470 x 1.650 mm
Aufbau	Kempf Alu Getreide-/2-Seiten-Kipper ca. 21m <sup>3</sup> mit Rollplane, Getreideschieber, Kombiklappe (Flügeltür/Klappe) & pneumatischer Bordwandöffnung links

### Ausstattung

E-Spiegel	Spiegel beheizbar
E-Dach	Nebelscheinwerfer
AHK Luft-Licht-Hydr.	Alufelgen
Sitzheizung	E-Fenster links
E-Fenster rechts	Klimaanlage
Active Brake Assist	ABS (Antiblockiersystem)
Antriebs-Schlupfregelung (ASR)	Tempomat
Standheizung	Retarder
luftgedert	Umweltplakette grün
StreamSpace	Mercedes PowerShift 3
Alu-Aufbau	Lg. Haus
1x Komfortsitz	1x Liege
Sonnenblende	Druckluftthorn
Nebenantrieb	Differentialsperre
Fernscheinwerfer	Staukasten
Alu-Tank	letzte Achse liftbar
Rollplane	Getreideauslauf
U-Schutz	seitl. Alu-Fahrschutz

### Beschreibung

8t Vorderachse, Hinterachse Tellerrad 440 Hypoid 13t, 7,5t Nachlaufachse entlastbar und liftbar, Elektronisches Bremssystem mit ABS und ASR, Scheibenbremse an Vorder- und Hinterachse, Sekundär-Wasser-Retarder, Kondenswasserüberwachung für Druckluftsystem, Zusatzstabilisator Hinter-/Nachlaufachse, Frontunterfahrschutz aus Aluminium, Komfortbett unten,

### Gassmann GmbH Bovenden

Alte Bundesstr. 48  
37120 Bovenden

Tel.: +49 (0) 551 - 82020  
Fax: +49 (0) 551 - 82285  
E-Mail: [info@gassmann-cars.de](mailto:info@gassmann-cars.de)

Gassmann GmbH, 2026

Dieses Angebot ist unverbindlich. Irrtum und Zwischenverkauf vorbehalten.

<sup>1</sup>Die angegebenen Werte wurden nach dem vorgeschriebenen Messverfahren ermittelt. Es handelt sich um die "NEFZ-CO<sub>2</sub>-Werte" i.S.v. Art. 2 Nr. 1 Durchführungsverordnung (EU) 2017/1153. Die Kraftstoffverbrauchswerte wurden auf Basis dieser Werte errechnet. Der Stromverbrauch wurde auf der Grundlage der VO 692/2008/EG ermittelt."

<sup>2</sup>Die angegebenen Werte wurden nach dem vorgeschriebenen Messverfahren ermittelt. Es handelt sich um "WLTP-CO<sub>2</sub>-Werte" i.S.v. Art. 2 Nr. 3 Durchführungsverordnung (EU) 2017/1153. Die Kraftstoffverbrauchswerte wurden auf Basis dieser Werte errechnet. Der Stromverbrauch wurde auf der Grundlage der VO 692/2008/EG ermittelt.

**Beschreibung der CO<sub>2</sub>- und Verbrauchsangaben:** Die Angaben beziehen sich nicht auf ein einzelnes Fahrzeug und sind nicht Bestandteil des Angebots, sondern dienen allein Vergleichszwecken zwischen verschiedenen Fahrzeugtypen. Die Werte variieren in Abhängigkeit der gewählten Sonderausstattungen.

**Hinweis auf den DAT Leitfaden:** Weitere Informationen zum offiziellen Kraftstoffverbrauch und den offiziellen spezifischen CO<sub>2</sub>-Emissionen neuer Personenkraftwagen können dem "Leitfaden über den Kraftstoffverbrauch, die CO<sub>2</sub>-Emissionen und den Stromverbrauch neuer Personenkraftwagen" entnommen werden, der an allen Verkaufsstellen und bei der Deutschen Automobil Treuhand GmbH (<https://www.dat.de/co2>) unentgeltlich erhältlich ist.



Restwärmenutzung, zusätzliche Wärmeisolierung, Warmwasser-Zusatzheizung, elektrisches Hebedach, Vorrüstung Komfortbett oben, Kommunikationsschnittstelle (KOM), Anfahrhilfe, Mercedes Stern beleuchtet, StreamSpace, Komfortschließenanlage, Fahrprogramm economy, Achslast-Messeinrichtung, Vorüstung für Mauterfassung, Tankinhalt: 430l, LED-Tagfahrlicht, Abbiegelicht, ESP, Wankregel-Assistent, Spurhalte-Assistent, Abstandshalte-Assistent, Aufmerksamkeits-Assistent, Active Brake Assist 3, Fahrer-Airbag, Safety Pack Top, Kühlschrank, Nebenantrieb MB 131-2c Pumpe.

### Reifendaten

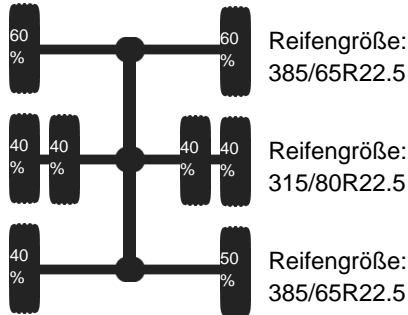

### Gassmann GmbH Bovenden

Alte Bundesstr. 48  
37120 Bovenden

Tel.: +49 (0) 551 - 82020  
Fax: +49 (0) 551 - 82285  
E-Mail: info@gassmann-cars.de

Gassmann GmbH, 2026

Dieses Angebot ist unverbindlich. Irrtum und Zwischenverkauf vorbehalten.

<sup>1</sup>Die angegebenen Werte wurden nach dem vorgeschriebenen Messverfahren ermittelt. Es handelt sich um die "NEFZ-CO<sub>2</sub>-Werte" i.S.v. Art. 2 Nr. 1 Durchführungsverordnung (EU) 2017/1153. Die Kraftstoffverbrauchswerte wurden auf Basis dieser Werte errechnet. Der Stromverbrauch wurde auf der Grundlage der VO 692/2008/EG ermittelt."

<sup>2</sup>Die angegebenen Werte wurden nach dem vorgeschriebenen Messverfahren ermittelt. Es handelt sich um "WLTP-CO<sub>2</sub>-Werte" i.S.v. Art. 2 Nr. 3 Durchführungsverordnung (EU) 2017/1153. Die Kraftstoffverbrauchswerte wurden auf Basis dieser Werte errechnet. Der Stromverbrauch wurde auf der Grundlage der VO 692/2008/EG ermittelt.

<sup>3</sup>**Beschreibung der CO<sub>2</sub>- und Verbrauchsangaben:** Die Angaben beziehen sich nicht auf ein einzelnes Fahrzeug und sind nicht Bestandteil des Angebots, sondern dienen allein Vergleichszwecken zwischen verschiedenen Fahrzeugtypen. Die Werte variieren in Abhängigkeit der gewählten Sonderausstattungen.

**Hinweis auf den DAT Leitfaden:** Weitere Informationen zum offiziellen Kraftstoffverbrauch und den offiziellen spezifischen CO<sub>2</sub>-Emissionen neuer Personenkraftwagen können dem "Leitfaden über den Kraftstoffverbrauch, die CO<sub>2</sub>-Emissionen und den Stromverbrauch neuer Personenkraftwagen" entnommen werden, der an allen Verkaufsstellen und bei der Deutschen Automobil Treuhand GmbH (<https://www.dat.de/co2>) unentgeltlich erhältlich ist.

